

## Inhalt

Einleitung.....	1
Ansprechpartnerinnen .....	1
Bedienungsanleitung.....	2
Zweier-Tische.....	2
Einzel-/Steh-Tische .....	3
Lernraumarrangements.....	4

## Einleitung

Um den Raum "als dritten Pädagogen" beim Lernen und Lehren besser auszunutzen wurden im Projekt h<sup>2</sup>d<sup>2</sup> zwei Erprobungsräume geschaffen:

- Seminarraum 1, in Haus 14, Magdeburg und
- Seminarraum 0.02 in Haus 2, Stendal

Die neuen roll- und klappbaren Tische sollen dabei vor allem eins erlauben: dass Studierende und Lehrende (räumliche) Lernarrangements so gestalten können, dass (individuelle) Lernprozesse bestmöglich gefördert werden.

## Ansprechpartnerinnen

Die flexiblen Lernräume werden betreut von:

- Johanna Rath (stud. Mitarbeiterin h<sup>2</sup>d<sup>2</sup>)  
([johanna.rath@stud.h2.de](mailto:johanna.rath@stud.h2.de))
- Lisa König (wiss. Projektkoordination h<sup>2</sup>d<sup>2</sup>)  
([lisa.koenig@h2.de](mailto:lisa.koenig@h2.de))  
0391-886-4331

Mehr zum Projekt h<sup>2</sup>d<sup>2</sup>, das von der Stiftung Innovation in der Hochschullehre gefördert wird, unter <https://h2.de/h2d2>.

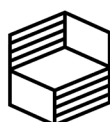

## Bedienungsanleitung

Zweier-Tische

*Tischplatte kippen*

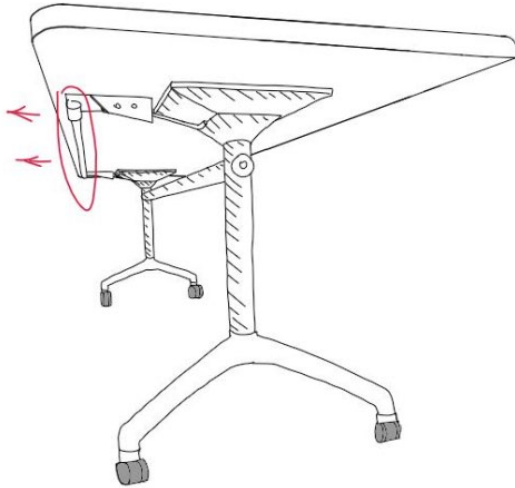

1. Mit beiden Händen **Stange greifen**
2. Mit beiden Händen **Stange zu sich ran ziehen**



1. Mit **beiden Händen** die Tischplatte **anheben**, bis sie **senkrecht** steht

Einzel-/Steh-Tische

*Tischplatte kippen*

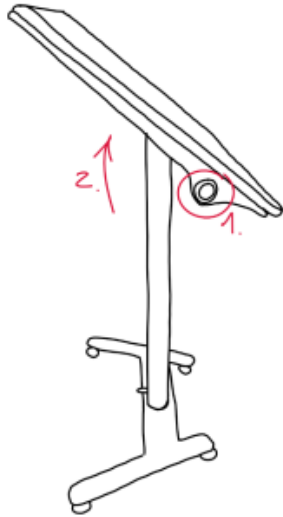

1. **Knopf** an der Seite  
**reindrücken**
2. **Gleichzeitig** mit der  
anderen Hand die  
**Tischplatte anheben**

*Höhe verstellen*

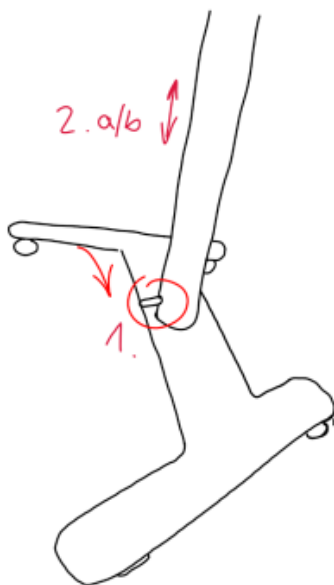

1. **Hebel** mit dem **Fuß**  
**runterdrücken**
2. a) **Tischplatte** bewegt  
sich **automatisch** nach  
**oben**  
  
b) zum **Runterfahren**  
gleichzeitig Tischplatte  
**runterdrücken**

## Lernraumarrangements

Am Beispiel von SR1; Haus 14 Magdeburg

### Sechsergruppen z.B. für interne Gruppenarbeit

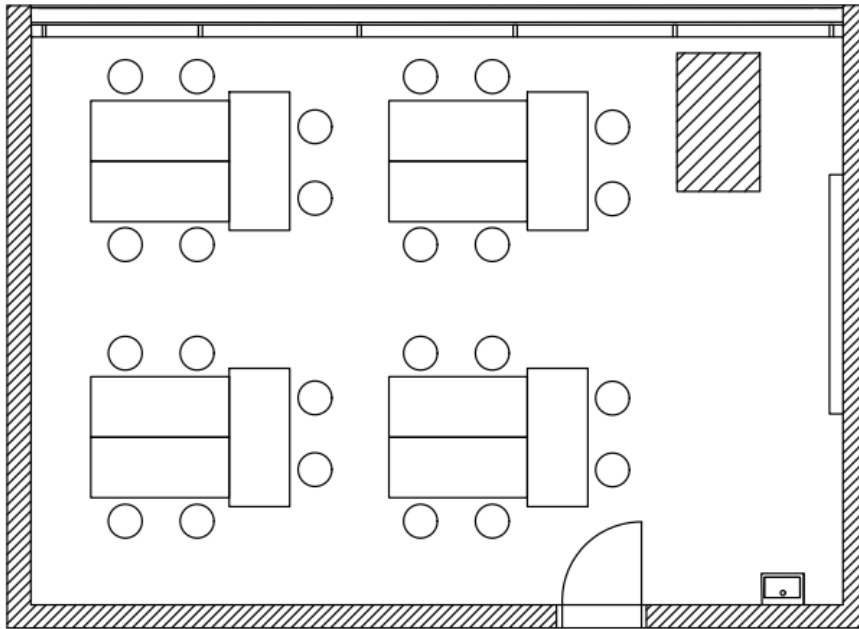

Im Beispiel geeignet für bis zu 24 Studierende

### Reihenordnung, z.B. für Frontalunterricht

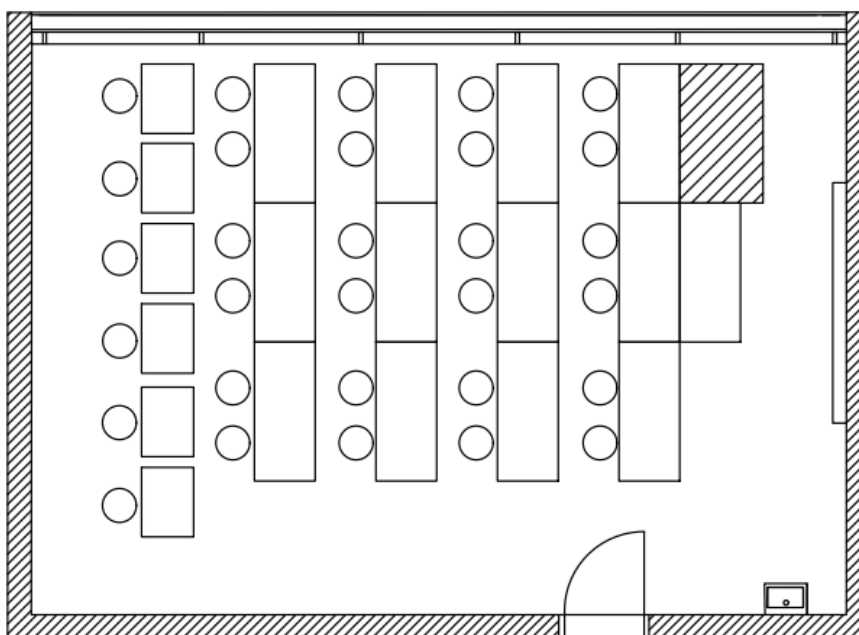

Im Beispiel geeignet für bis zu 30 Studierende

**verschiedene Gruppen, z.B. für interne rotierende Gruppenarbeiten**

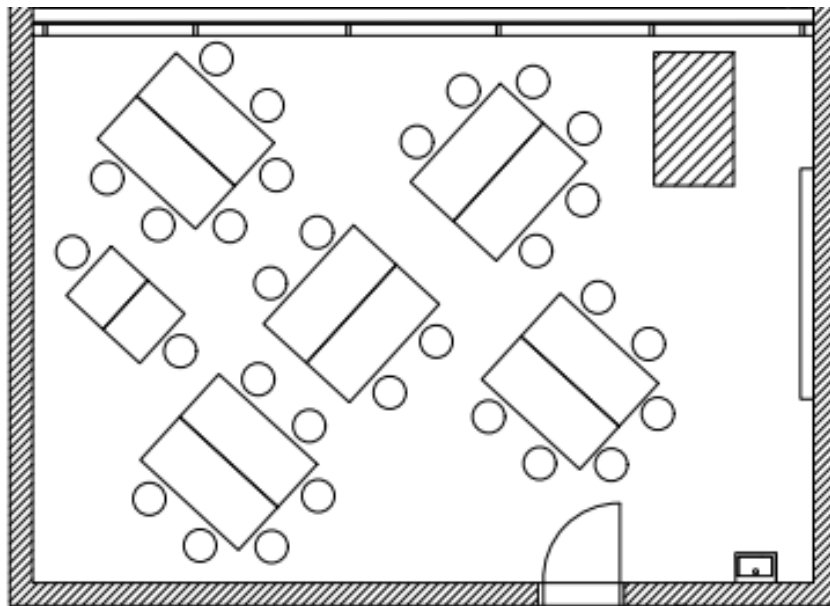

Im Beispiel geeignet für bis zu 30 Studierende

**U-Form, z.B. für Frontalunterricht mit Gruppendiskussion**

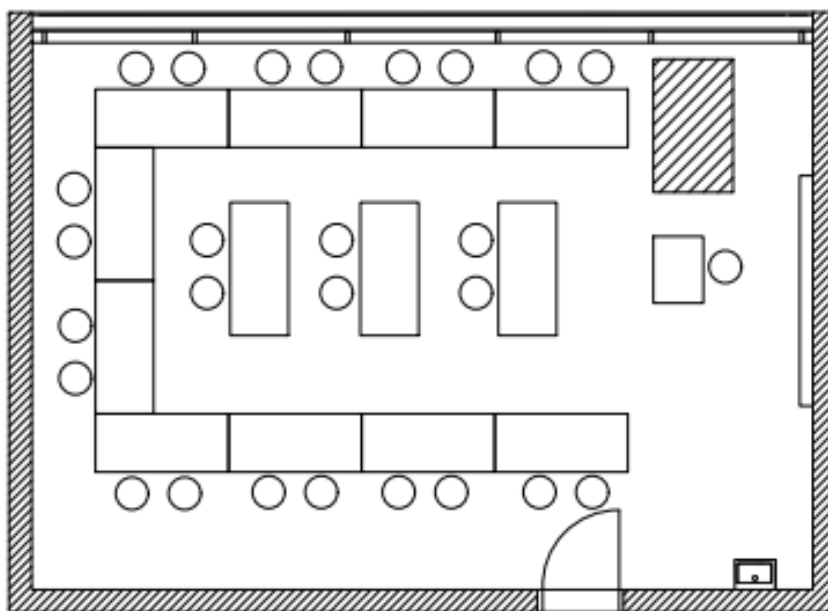

Im Beispiel geeignet für bis zu 26 Studierende